

014

Concert P3

Jorn Utzon



"It is matter of opening yourself to the essence of things,  
rather than struggling for form and style."



Concert P3



オーセンティックなデンマークスタイルで人気の「コンサート」にラージタイプのP3が登場しました。拡大化により4つのパラボラシェードの間から漏れる光は増し、美しいシェイプを強調することで「コンサート」の印象はさらに強くなりました。ソケットとコード以外に接合された部品は全くないシンプルでユニークな構造。4枚のシェードと下面ランプカバーは中央にあるガラスシリンダーのレイヤーに載せられ、そのフロストガラスを透過した柔らかく均一な光が放たれる。シェードは独特な色合いをもつ美しいマットホワイト仕上げ。下面にはランプカバーが施され、反射光だけのフラットで柔らかい光りを落とします。拡大を果したP3ですが「コンサート」のもつアンビエントライティングの思想はそのまま受け継がれています。

LIGHT  
YEARS

www.lightyears.jp

014 | Concert P3

If you look for light you haven't seen nothing yet

2009.02

DESIGNER

Jorn Utzon

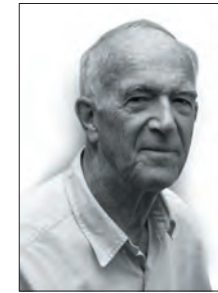

ヨーン・ウッツォン。1918年デンマーク生まれ。アルヴァ・アアルトやフランク・ロイド・ライトといった世界的建築家からインスピレーションを受け、自然と調和した建築物を着想として独自の表現と彫刻的な建築物を作り上げてきた。特に自然光の原理を熟知していたヨーン・ウッツォンは、光のダイナミズムと建築の調和を実現した建築家としてよく知られている。1957年、彼はシドニーオペラハウスにおける国際コンペティションにおいて選出された。それはまさに20世紀のアイコンとなる建築物として実を結び、世界中にその名を馳せることになる。多くの逸話を残したこのプロジェクトによってヨーン・ウッツォンは世界中のプロジェクトを手がけるようになっていった。2008年11月逝去。このCONCERT LAMPはプロダクトデザインとして彼の遺作となった。空間との心地よい一体感を目指したLIGHTYEARS®とのプロジェクトにおいて彼が与えてくれたこれまでにない「芸術性」のみならず、建築界に残したその偉大な功績をも讃えずにはいられない。

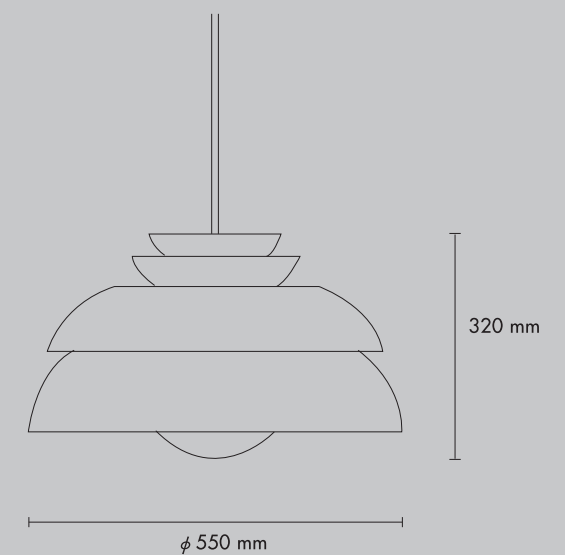

< Concert P3 >

品番	材質/仕様	仕様電圧	質量	検査等級	外形寸法	適合電球/付属品
Concert P3	裏板取付仕様 SPC/マットホワイト フロストガラスシリンダー VVF/白テキスタイルコード SUS/ステンレスワイヤー	交流100V	5.5Kg	PSE CE IP20 (IEC)	φ550 H320 コード長約2.8m	E26シリカ電球200W (LW100/110V 200W) ※推奨 National

●日本発売元：有限会社リンインクープ 〒810-0062 福岡市中央区荒戸1-1-1 柴藤ビル2F TEL.092-725-8400 FAX.092-725-8499 E-mail.info@lynnbelys.com http://www.lynnbelys.com